

ஹேலங்஑ுள்

தொகுப்பு-1



உலகத்தமிழ்க் கல்விக்கழகம்

www.worldtamilacademy.com



பொருளடக்கம்

வ. எண்	கோலங்கள்	பக்க எண்
1.	கோலம் அறிமுகம்	01
2.	கோலமும் வரலாறும்	02
3.	கோலமும் பிற பெயர்களும்	04
4.	கோலம் போடலும் அலங்கரிக்கும் முறைகளும்	05
5.	கோலமும் வகைகளும்	07
6.	கோலமும் விதிமுறைகளும்	15
7.	கோலமும் பயன்களும்	17
கோலமும் பயிற்சியும்		
1.	நட்சத்திரக் கோலம்	19
2.	சங்கு கோலம்	22
3.	தாமரைக்கோலம்	24
4.	தேர்க் கோலம்	27
5.	விளக்குக் கோலம்	30

கோலங்கள்



1. கோலம் அறிமுகம்

தமிழர்களின் பண்பாட்டு நிகழ்வுகளில் மிக முக்கியமான ஒன்று கோலம் போடுதல் ஆகும். ஒவ்வொரு வீட்டின் வாசல் முன்னும், அதிகாலை மற்றும் மாலை நேரங்களில் பச்சரிசி மாவு அல்லது கோலப்பொடியினால் வரையப்படும் அலங்கார வடிவங்களே 'கோலங்கள்' ஆகும். இது ஒரு கலையின் வெளிப்பாடாகும். மனிதன் தன் உள்ளக் கருத்தை வெளிப்படுத்தப் பயன்படுத்திய ஊடகம் எனலாம்.

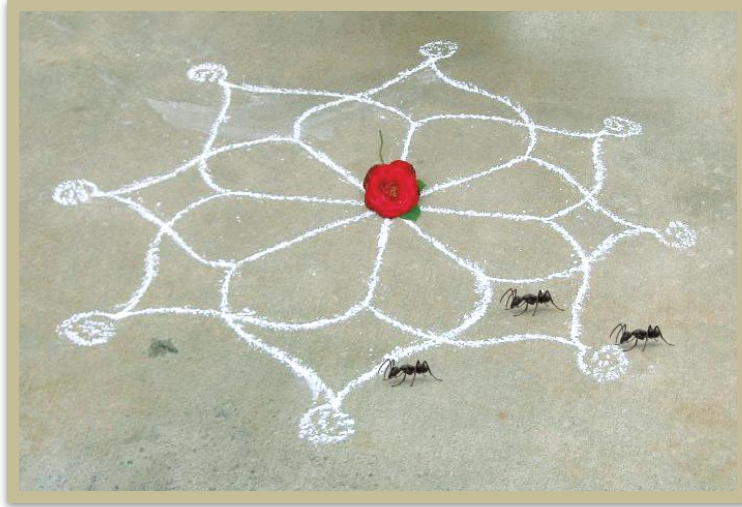

மாட்டுச் சாணத்தை வாசலில் தெளித்து அதன் மீது பச்சரிசி மாவினால் கோலம் போடுவதன் மூலம் மண்ணில் ஊர்ந்து செல்லும் உயிரினங்களுக்கு உணவு கிடைக்க வழி வகுத்துள்ளனர். மேலும் சாணமானது கிருமி நாசினியாகத் தெளிக்கப்படுவதால் வீட்டில் நோய்க்கிருமிகள் மற்றும் பூச்சிகள் அண்டாமல் இருக்கும். சூரியன் உதிக்கும் முன்பே எழுதல், உடலுக்கு நல்லது என்பதால், அப்பொழுதில் கோலம் போடும் மரபைக் கடைப்பிடித்துள்ளனர்.

பச்சரிசி மாவில் கோலம் போட்ட மரபு மாறி, தற்காலத்தில் சுண்ணாம்புப் பொடி மற்றும் வண்ணப்பூச்சால் கோலம் போடும் நிலை உருவாகி உள்ளது. வெண்ணிற சுண்ணாம்புக் கோலம் தனியாகவோ அல்லது அதன் மீது பல வண்ணப் பொடிகள் இடப்பட்டு வண்ணக் கோலமாகவோ போடப்படுகிறது. திருமணம், பண்டிகைகள், கோவில் விழாக்கள் ஆகிய நிகழ்வுகளின் பொழுது, பெண்கள் அனைவரும் போட்டி போட்டுக் கொண்டு தங்கள் வீடுகளில், பல வண்ணக் கோலம் போடுவதைக் காணலாம். விழாக் காலங்களில் நடத்தப்படும் பல்வேறு போட்டிகளில் கோலப் போட்டிக்கு முக்கிய இடம் உண்டு. மனித வாழ்வியலோடு பின்னிப் பிணைந்த, இக்கோலத்தின் தோற்ற வரலாறு பற்றியும் அதன் வகைகள் பற்றியும், படங்களுடன் விளக்கமாகக் காணலாம்.



2. கோலமும் வரலாறும்

கோலத்தின் தோற்றம்:

பண்டையத் தமிழ் மக்கள், சமூகத்திற்குத் தன்னுடைய கருத்துகளைக் குறியீடுகள் வாயிலாக வெளிப்படுத்தினர். ஆதிமனிதன் தான் வாழ்ந்த குகைகளில், தன் உருவத்தையும் தான் பார்த்த விலங்குகளையும் அதனை வேட்டையாடுவதையும் அதற்குப் பயன்படும் கூர்மையான கற்களையும் வரைகோடுகளாக வரைந்து வைத்திருந்தான். இதனைக் 'கோட்டுருவம்' எனலாம்.



நாடோடியாக வாழ்ந்த ஆதிமனிதன், காட்டை அழித்து நிலையாக வீடு கட்டி வாழத் தொடங்கிய பின்பு, தனக்கு அச்சத்தைத் தரும் விலங்குகளின் உருவங்களைக் கோட்டுருவமாக வாசலில் வரைந்து வைத்தான். இவற்றுள் பாம்பு மிக முக்கியமானது. இவ்வாறு வரைவதன் மூலம் அவற்றால் தனக்குத் துன்பம் ஏற்படாது என எண்ணினான். பின்பு வாழ்நாள் முழுவதும் இப்பழக்கத்தைப் பின்பற்றினான். குகைச் சுவர் மற்றும் வீட்டு வாசல்களில் பதிவுச் செய்யப் பெற்ற இக்குறியீடுகள் யாவும் காலச் சூழலுக்கு ஏற்ப மாற்றம் பெற்று, பிற்காலத்தில் கோலம் உருவாகக் காரணமாக அமைந்தன.



சிந்துச் சமவெளி நாகரீக மக்கள் தாங்கள் வாழ்ந்த மனை, இடம் ஆகிய கட்டுமானங்களைக் குறிப்பிட, இரண்டு மற்றும் நான்கு கோடுகளைக் குறியீடுகளாகப் பயன்படுத்தினர்.



நம் வீட்டு முற்றத்தில் கோலம் போடும் முன், வாயிலின் இரு புறமும் இரண்டு மற்றும் நான்கு கோடுகள் போடுவது மரபு. இம்மரபு சிந்துச் சமவெளி நாகரீகத்தைப் பின்பற்றி எழுந்துள்ளதை அறிய முடிகின்றது.

நம்பிக்கை:

பழந்தமிழர்களின் பயம் காரணமாகத் தோற்றம் பெற்றக் கோலமானது, தற்காலத்தில் ஆன்மீகம் மற்றும் அழகியல் காரணங்களுக்காகப் போடப்படுகின்றன. தெய்வத்தை மகிழ்விக்கவும், மரியாதை செய்யவும், பக்தியை வெளிப்படுத்தவும், தெய்வத்தின் அருளைப் பெறவும் மக்கள் கோலத்தைப் போடுகின்றனர்.

கோலம் போடுவதால், சிவன், பிரம்மன், விஷ்ணு, லட்சுமி ஆகிய தெய்வங்களின் அருள் கிடைக்கும் என மக்கள் நம்புகின்றனர். வீட்டிற்குத் தேவையான செல்வத்தையும் செழிப்பையும் கொண்டு வரும் எனவும் நம்புகின்றனர்.



தீய சக்திகள் அணுகாமல் இருப்பதற்கும் கோலம் போடுகின்றனர். தற்காலத்தில் நவ நாகரீகப் பெண்கள் வீட்டின் அழகிற்காகப் பல வண்ணக் கோலங்களைப் போடுகின்றனர்.

3. கோலமும் பிற பெயர்களும்

பிற மாநிலங்களில் கோலத்தின் பெயர்கள்:

தமிழகம் மட்டுமல்லாமல் பிற மாநிலங்களிலும் இக் கோலம் போடும் மரபு பின்பற்றப்படுகிறது. தமிழ்நாடு மற்றும் கேரளாவில் கோலம் எனவும் கர்நாடகாவில் ஹசே, ரங்கோலி எனவும், மகாராஷ்டிராவில் ரங்கோலி எனவும், வங்காளத்தில் ஆல்போனா எனவும் கூறுவர். ராஜஸ்தானில் மான்டனா (Mandana), எனவும் மத்தியப்பிரதேசத்தில் செளக்குப்பூர்னா (Chaukpurna) எனவும் ஆந்திரப்பிரதேசத்தில் முக்குளா எனவும் பல பெயர்களில் அழைக்கப்படுகின்றன. இந்தியாவில் மட்டுமல்ல இந்தோனோஷியா, மலேசியா, தாய்லாந்து மற்றும் சில ஆசிய நாடுகளிலும் கோலமிடும் வழக்கம் பரவியிருக்கிறது.



தமிழ் இலக்கியங்களில் கோலம்:

சங்ககால மக்களிடம் கோலம் போடும் பழக்கம் இருந்துள்ளது. சங்க இலக்கியத்தில் கோலமானது 'வரி' என்ற சொல்லால் அழைக்கப்பட்டுள்ளது. கோலம் என்பது அழகு, வடிவம், ஒப்பனை செய்தல் ஆகிய பொருள்களில் வழங்கப்பட்டுள்ளது. சங்க இலக்கியப் பாடல் ஒன்றில், ஒரு பெண் மணல் வீடு கட்டி, அதன் முன் கோலமிட்டு விளையாடுகிறாள். அப்பொழுது ஆடவன் ஒருவன் வந்து, அவ்வீட்டையும் அதன் முன் உள்ள கோலத்தையும் காலால் அழித்துச் சென்றதை,

“ஒங்கு மணல்
வரி ஆர் சிறு மனை சிதைஇ வந்து,
பரிவுதரத் தொட்ட பணிமொழி நம்பி”

என்ற நற்றிணைப் பாடல் வழி அறியலாம். 19ஆம் நூற்றாண்டில் வாழ்ந்தக் கவிஞர் பாரதிதாசன் தன்னுடைய 'குடும்ப விளக்கு' எனும் நூலில் பெண்ணிற்குரிய காலைக் கடமையாகக் கோலம் போடுதலைக் குறிப்பிட்டு உள்ளார். இதனை,

"முல்லை அரும்பு முத்தாய்ப் பிறக்கும்,
கொல்லை யடைந்து குளிர்புதுப் புனலை
மொண்டாள்; மொண்டு, முகத்தைத் துலக்கி
உண்டநீர் முத்தாய் உதிர்த்துப் பின்னும்
சேந்துநீர் செங்கை ஏந்தித் தெருக்கதவு
சார்ந்ததாழ் திறந்து, தகடுபோற் குறடு
கூட்டி, மெருகு தீட்டிக் கழுவி,
அரிசிமாக் கோலம் அமைத்தனள்; அவளுக்குப்
பரிசில் நீட்டினான் பகலவன் பொன்னொளி!"



கவிஞர் பாரதிதாசன்

என்ற பாடல் வரிகள் வழி அறியலாம்.

4. கோலம் போடலும் அலங்கரிக்கும் முறைகளும்

கோலம் போடும் முறை:

வலது கையின் பெருவிரலுக்கும் ஆள்காட்டி விரலுக்கும் இடையில் சிறிதளவு உலர்ந்த அரிசி மாவுப் பொடியை எடுத்து,



விரல்கள் நிலத்தில் படாமல், நிலத்திற்கு அரையங்குல உயரத்திலிருந்து, தரையில் புள்ளிகளை வைக்க வேண்டும். ஏற்கெனவே எண்ணியபடியான வடிவம் கிடைக்கும் வகையில், அப்புள்ளிகளை இணைத்துக் கோலத்தைப் போட்டு முடிக்க வேண்டும்.

தேவையானப் பொருட்கள்:

கோலம் போடுவதற்கு பச்சரிசி மாவு, சுண்ணப்பொடி, மஞ்சள் பொடி, குங்குமம், கரிப்பொடி, பல வண்ண மலர்கள் மற்றும் பல வண்ணப் பொடிகள் முதலியன பயன்படுத்தப்படுகின்றன.



கோலம் போடப்படும் இடங்கள்:

வீட்டு வாசல், பூஜை அறை, கோயில் பிரகாரம், திருமண மணவறையில் மணமக்கள் அமரும் இடம், விளக்கு ஏற்றும் இடம் மற்றும் யாகங்கள், சடங்குகள் நடைபெறும் இடங்களில் கோலம் போடப்படுகின்றன. சமையல் அறையில் உள்ள மண் அடுப்பு மீது சாணத்தால் மொழுகி கோலம் போடுவது பழைய மரபு ஆகும். தற்காலத்தில் மண் அடுப்பின் பயன்பாடு, மிகுதியாக இல்லாதக் காரணத்தால், அங்கு கோலம் போடும் பழக்கமும் இல்லாமல் போயிற்று.

கோல வடிவங்கள்:

கடவுள், தேவதை, பறவைகள், விலங்குகள், செடி, கொடிகள், மலர்கள் மற்றும் பலவகைப் பொருள்களின் உருவங்கள் கோலங்களாகப் போடப்படுகின்றது. இதனால் ஓவியக் கலைத்திறன் மேம்படுகிறது.



கோலத்தை அலங்கரிக்கும் பொருட்கள்:

கோலத்தை அழகுப்படுத்தப் பல வகையான வண்ண மணல்கள், மலர்கள், இலைகள், மணிகள், கற்கள், வில்லைகள், மின்மினு தகடுகள் (ஜிகினாத் தூள்கள்) மற்றும் காகிதங்கள் பயன்படுத்தப்படுகின்றன. கோலத்தைப் போட்டு முடித்தவுடன் அதனை அலங்கரிக்கும் வண்ணம் அதன் மீது, மேற்கூறியப் பொருட்களில் ஒன்றோ, இரண்டோ அல்லது பல பொருட்களையோ பயன்படுத்தலாம்.



5. கோலமும் வகைகளும்

கோல வகைகள்:

மாக்கோலம் (அரிசி மாவு), புள்ளிக் கோலம், இழைக் கோலம், சிக்குக் கோலம், அங்கக் கோலம், ரங்கோலி, மணற் கோலம், வெள்ளைக்கல் மாவுக் கோலம், பூக் கோலம், பயறுக் கோலம் எனக் கோலங்களில் பல வகைகள் உள்ளன. இவற்றில் கம்பிக் கோலம், புள்ளிக் கோலம் ஆகிய இரு வகைகள் தான் மிக முக்கியமானது. இவை மனிதர்களின் பிறப்பு, சடங்கு மற்றும் திருவிழாக் கொண்டாட்டங்களின் பொழுது போடப்படுகின்றன. கோலம் போடப் பயன்படும் பொருட்களின் அடிப்படையில் அதன் பெயர்கள் பூக் கோலம், இழைக் கோலம் உப்புக் கோலம் என வழங்கப்படுகிறது.



மாக்கோலம்

புள்ளிக் கோலம்

இழைக் கோலம்

சிக்குக் கோலம்

மணற் கோலம்

கம்பிக் கோலம்:

புள்ளிகள் வைத்து, மெல்லியக் கம்பி போன்ற, வளைந்த, நெளிவானக் கோடுகளால் ஒரு உருவத்தை வரைதல் 'கம்பிக் கோலம்' ஆகும். இதனை 'நெளிவுக் கோலம்' சுழிக் கோலம், பின்னல் கோலம் எனவும் கூறுவர். அளவுகோலின் உதவியின்றி, அரை வட்டம், முக்கோணம், முதலிய வடிவங்களையும் இழை, மரம், செடி, கொடி மற்றும் யானை, பறவை, தேர் முதலியவற்றின் உருவங்களையும் பின்னல் வடிவில், கம்பிக் கோலமாகப் போடும் மரபு தமிழக மக்களிடையே உள்ளது.

இன்றளவும் அனைவரது வீடுகளிலும் கம்பிக் கோலம் போடப்படுகிறது. இது போடுவதற்கு சற்றுக் கடினமானது. இப் பின்னல் கோலங்கள், மனித வாழ்க்கையானது சுகம், துக்கம் ஆகிய இரண்டும் இணைந்தது என்பதை உணர்த்துகின்றன.

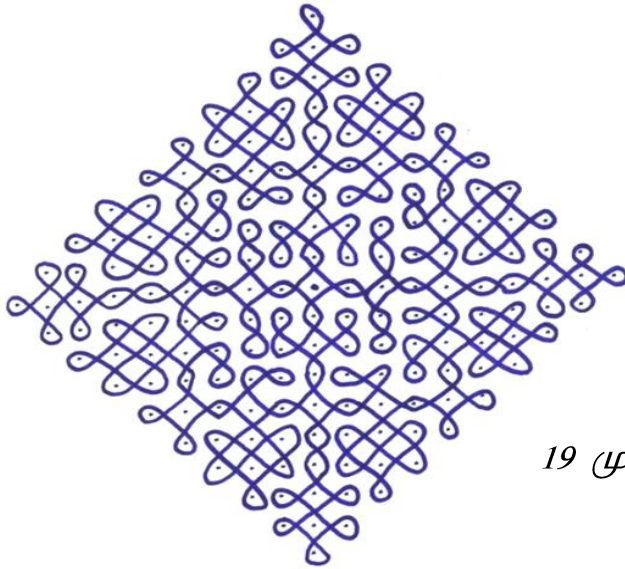

சான்று

19 முதல் 1 வரை (நேர்ப் புள்ளி)

புள்ளிக்கோலம்:

புள்ளிக் கோலம் என்பது, நேரடியாகக் கோடுகளை வரையாமல், புள்ளிகள் உதவியுடன் வடிவங்களை வரைவதாகும். புள்ளிகளை வைத்து அதன் மீது உருவங்களை இணைத்தலாகும். புள்ளிகளை வைக்கும் முறை அடிப்படையில், கோலங்களை இரு வகைகளாகப் பிரிக்கலாம்.

அவையாவன;

1. நேர்ப் புள்ளி
2. கிடைப் புள்ளி

என்பனவாகும்.

நேர்ப் புள்ளி:

கிடை வரிசையிலும் நெடுகை வரிசையிலும் (நேர் மற்றும் நிரை வரிசை) ஒரே மாதிரியான புள்ளிகளைக் கொண்டதாக அமையும். அதாவது புள்ளிகள் எல்லா வரிசையிலும் ஒரே சீராக ஒன்றுபோல் இருக்கும். இதனை நேர்ப் புள்ளி என அழைப்பர்.

நேர்ப்புள்ளியில் மற்றொரு வகையும் உண்டு. முதல் வரிசையில் வைக்கப்படும் புள்ளிகள் அடுத்தடுத்த வரிசைகளில், வலது மற்றும் இடது பக்கங்களில் 1 புள்ளி வீதம் மொத்தம் 2 புள்ளிகள் குறைந்து கொண்டே வரும். இதனையும் நேர் புள்ளி என்று அழைப்பர்.

கிடைப் புள்ளி:

கிடைப் புள்ளி என்பது நெடுகை வரிசையில் உள்ள இரண்டு புள்ளிகளுக்குக் கீழே, அதாவது (நடுவில்) கிடை வரிசைப் புள்ளி ஒன்று வைப்பர். அதாவது முதல் வரிசையில் வைக்கப்பட்டுள்ள இருபுள்ளிகளுக்கு இடையில், இரண்டாவது வரிசையில் தொடங்கும் ஒரு புள்ளியை வைப்பர். இவ்வாறு முன் வரிசையில் உள்ள ஒவ்வொரு இரு புள்ளிகளுக்கும் இடையில், அடுத்த வரிசைப் புள்ளிகள் அமைந்திருக்கும். ஒவ்வொரு வரிசையிலும் 1 புள்ளி வீதம் குறைந்து கொண்டே வரும். இதனைக் கிடைப் புள்ளி, ஊடு புள்ளி என அழைப்பர்.

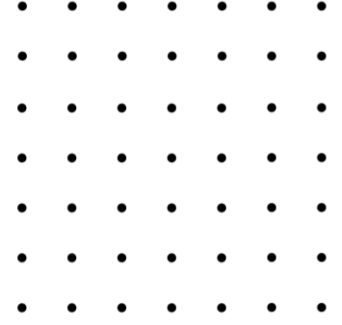

சான்று
(7 புள்ளி 7 வரிசை).

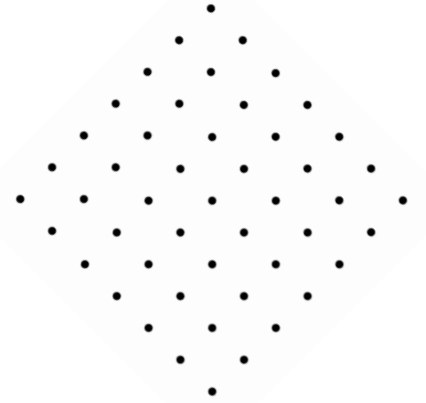

சான்று
(7 முதல் 1 முடிய , நேர்ப் புள்ளி)

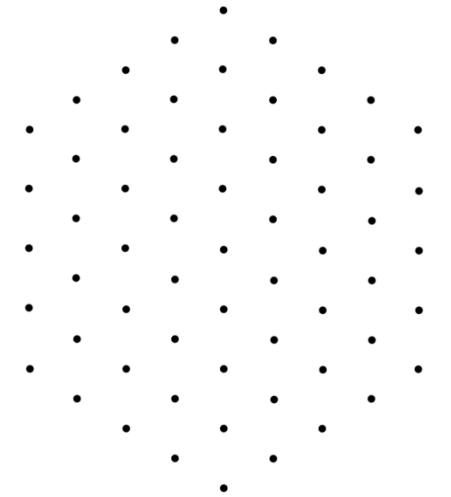

சான்று
(9 புள்ளி 5 வரை).

புள்ளிகளைக் கோடுகளால் இணைத்தல், புள்ளிகளை வளைவுகளால் இணைத்தல் ஆகிய இரு வகைகளும் புள்ளிக் கோலத்தில் அடங்கும். இவை இரண்டும் மிகுதியாகப் போடப்படும் கோலங்கள் ஆகும்.

புள்ளிகளைக் கோடுகளால் இணைத்தல்:

ஒரு வரிசையில் உள்ள புள்ளிக்கும் அதன் அருகில் உள்ள மற்றொரு புள்ளிக்கும் இடையிலான பகுதியை, நேரான கோடுகளால் இணைப்பதாகும்.

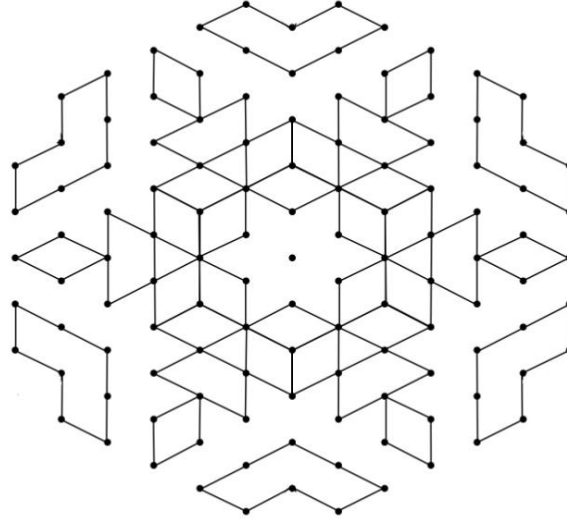

புள்ளிகளை வளைவுகளால் இணைத்தல்:

ஒரு வரிசையில் உள்ள புள்ளிக்கும் அதன் அருகில் உள்ள மற்றொரு புள்ளிக்கும் இடையிலான பகுதியை, வளைவான நெளிவு கோடுகளால் இணைப்பதாகும்.

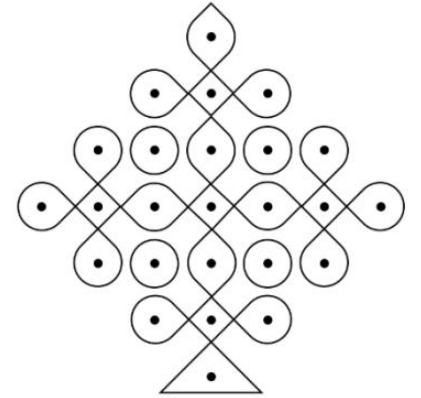

கோலத்தின் பிற வகைகள்:

கோலமானது, கிழமைகள், மாதங்கள், விழாக்கள் மற்றும் ஆன்மீகம் அடிப்படையில் பிரிக்கப்பட்டு, பல வகைகளில் போடப்படுகிறது. மாநிலங்கள் அடிப்படையிலும் இக்கோல வகைகள் வேறுபடுகின்றன. இவற்றில் சிலவற்றைப் பற்றிக் கீழே காணலாம்.

மங்கலச் சின்னக் கோலங்கள்:

கோலம் என்பது புள்ளிகள் வைத்துப் போடப்படும் வடிவங்கள் மட்டும் அல்ல. தெய்வம் மற்றும் அஃறிணை உயிரினங்கள் மற்றும் பொருட்களின் உருவங்களையும் உள்ளடக்கியதாகும். தெய்வ உருவங்களுடன் அவர்களுக்குரிய வாகனங்களாகிய யானை, மயில், கிளி முதலியனவும் மங்கலச் சின்னங்களாகிய வில், சங்கு, சக்கரம், முதலியனவும் கோலங்களாகப் போடப்படுகின்றன. திருமாலின் பஞ்சாயுதங்களாகிய சங்கு, சக்கரம், தண்டு, வில், வாள் முதலிய சின்னங்களை, ஆண்டாள் தன் இல்லத்தில் கோலமாக வரைந்துள்ளதனை,

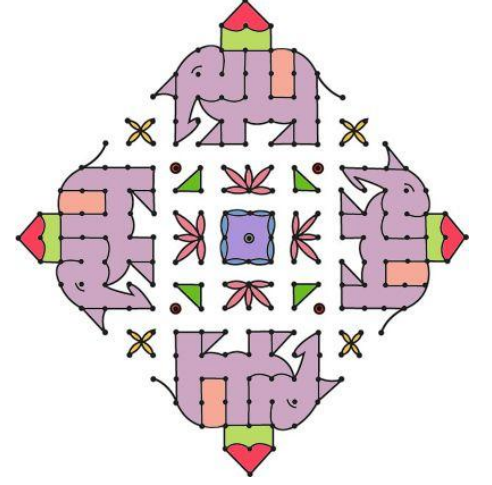

“பொங்கு வெண்மணல் கொண்டு சிற்றிலும் முற்றத் திழைக்கலுறில்
சங்கு சக்கரம் தண்டு வாள்வில்லு மல்லது இழைக்க லுறாள்”

என்ற பாடலில் பெரியாழ்வார் குறிப்பிடுகிறார். தற்காலத்தில் சங்குச் சின்னம் மட்டும் மிகுதியாகப் போடப்படுகிறது.



மார்கழி கோலம்:

மார்கழி மாதம் போடப்படும் கோலம் மார்கழி கோலம் ஆகும். ஆண்டாள் திருமாலைக் கணவனாக அடைவதற்காக, அதிகாலையில் நீராடி, கோலமிட்டு வழிபட்டதும் இம்மாதமே ஆகும். இக் கோலங்களின் மேல் பசு சாணத்தை, சிறிய முக்கோண வடிவில் வைத்து, அதன் மேல் பூசணிக்காயின் பூவை வைத்து அழகுச் செய்வார்கள். இதனை 'பிள்ளையார் பிடித்தல்', 'பூ வைத்தல்' எனவும் அழைப்பர். ஒரு வீட்டில் கன்னிப் பெண் உள்ளதைச் சுட்டிக் காட்ட, கோலத்தில் பூசணிப் பூவை வைப்பது மரபாகும். மார்கழி மட்டும் இன்றி பொங்கல் விழா நடைபெறும் தை மாதத்திலும் சித்திரை, வைகாசி முதலிய பிற மாதங்களிலும் கோலங்கள் போடப்படுகின்றன. ஒவ்வொரு மாதத்திற்கும் உரிய சிறப்பினை மக்கள் போடும் கோலத்தின் வழி அறியலாம். உதாரணமாக, மாட்டுப் பொங்கல் அன்று உழவர் மற்றும் மாட்டின் உருவங்களும் பொங்கல் தினத்தன்று, பொங்கல் பாளை மற்றும் கரும்பின் உருவங்களும் கோலமாகப் போடப்படுகின்றன.



ரங்கோலி:

புள்ளிகள் வைக்காமல், பல வண்ணங்களில் வரையப்படும் வடிவங்கள், ரங்கோலி கோலங்கள் ஆகும். வட இந்தியாவில் மிகவும் பிரபலமானது. இந்தி மொழியில் “ரங்” என்றால் ‘நிறம்’ என்று பொருள். பண்டிகை, திருவிழா மற்றும் குடும்ப விசேட நாட்களில் பலவிதமான நிறங்களுடைய கோலப் பொடிகளைக்கொண்டு பல வகையானப் பூக்கள், பறவைகள் மற்றும் விலங்குகள் முதலியவற்றின் சித்திரங்களைத் தரையில் வரைவதே ரங்கோலி ஆகும்.

தீபாவளி, நவராத்திரி மற்றும் ஓணம், கார்த்திகை போன்ற பண்டிகைகள் ரங்கோலி இல்லாமல் முழுமையடைவதில்லை. அத்தகைய ரங்கோலி (rangoli) கோலங்களின் வகைகளாவன;

- ❖ சதுர வடிவ ரங்கோலி
- ❖ வட்ட வடிவ ரங்கோலி
- ❖ கைநுட்ப ரங்கோலி
- ❖ வாழ்த்துக்கள் ரங்கோலி
- ❖ ஸ்வஸ்திக் ரங்கோலி
- ❖ வானவில் நிற ரங்கோலி
- ❖ பெயிண்ட் (வண்ணப்பூச்சு) ரங்கோலி

முதலியனவாகும்.



அத்தப்பூக்கோலம்:

ஒவ்வொரு மாநிலங்களிலும் முக்கியமான நாட்கள் மற்றும் விழாக்களில் குறிப்பிட்ட கோலங்கள் போடுவது மரபாகும். குறிப்பாக கேரளத்தில், ஆவணி மாதம், திருவோண நட்சத்திரத்தில் கொண்டாடப்படுவது ஓணம் திருவிழா ஆகும். இத்திருவிழாக் காலங்களில், மகாபலி மன்னனை வரவேற்கும் விதமாக, ஒவ்வொருவர் வீட்டு வாசலிலும், காசி, அரிப்பூ, சங்குப்பூ தும்பை, காக்கப்பூ, தேச்சிப்பூ, முக்குட்டி, செம்பருத்தி, கொங்கினிப்பூ, அனுமன் கிரீடம், சேதிப்பூ போன்ற பல வண்ணப் பூக்களால் போடப்படும் கோலம் 'அத்தப்பூக்கோலம்' என அழைக்கப்படுகிறது. ஒவ்வொரு நாளும் ஒவ்வொரு மலர்களை வைத்து, பத்து நாட்கள் இக்கோலம் போடப்படும். கோலம் போடும் பொழுது பாட்டுப் பாடிக்கொண்டே போடுவர். வீட்டில் உள்ள ஒவ்வொரு ஆணும், அத்திப் பூவை பறித்து வந்து அக்கோலத்தில் முதலில் வைப்பதை மரபாகக் கொண்டுள்ளனர். கோலத்தின் நடுவில் விளக்கினை ஏற்றி வைத்து அழகு செய்வர். சிலர் கோலத்தைச் சுற்றி, சிறு சிறு விளக்குகளை ஏற்றி அலங்கரிப்பர்.



6. கோலமும் விதிமுறைகளும்

செய்யக்கூடியவை:

1. அதிகாலையில் எழுந்து வீட்டு வாசலை சுத்தம் செய்து தண்ணீர் தெளித்து அரிசி மாவால் கோலமிட வேண்டும். பசு சாணம் கலந்த தண்ணீரை, தெளிக்கப் பயன்படுத்தினால் மிகச் சிறப்பாக இருக்கும்.
2. கணவனோ வீட்டில் உள்ளவர்களோ வெளியே செல்வதற்கு முன் கோலமிட வேண்டும்.
3. குனிந்து நின்று கொண்டுதான் கோலமிட வேண்டும்.
4. சுபகாரியங்களுக்குக் கோலமிடும் போது, வாயிலின் இருபுறமும், இரட்டைக் கோடுகள் (|| ||) போட்டு விட்டு, கோலமிட வேண்டும். இது வீட்டிற்குள் தெய்வங்கள் மற்றும் விருந்தினர்களை வரவேற்பதைக் குறிப்பதாகும்.
5. செவ்வாய், வெள்ளிக் கிழமைகளில் தாமரைக் கோலம், விளக்குக் கோலங்கள் போட வேண்டும்.

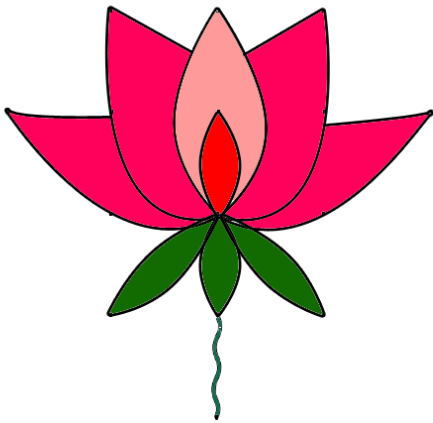

தாமரைக் கோலம்

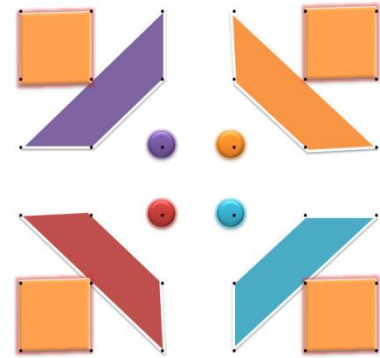

விளக்குக் கோலம்

கோலம் போடுதலில் செய்யக் கூடாதவை:

1. வீட்டுப் படிகளில், குறுக்குக் கோடுகள் போடுவது கூடாது. இது வீட்டிற்குள் லட்சுமி தெய்வம் வருவதைத் தடுக்கும்.
2. கோலத்தைக் காலால் அழிக்கக் கூடாது.
3. சிதறிக் கிடக்கும் நீரில் கோலம் போடக் கூடாது. வாழ்கையில் தொடர்ந்து துன்பம் ஏற்படும்.
4. திருநீற்றில் (விபூதி) கோலம் போடக் கூடாது.
5. தெற்குதிசையைப் பார்த்தவாறு கோலத்தை ஆரம்பிக்கவும் கூடாது, முடிக்கவும் கூடாது.
6. இறந்தவர் வீட்டில் பதினாறு நாட்கள் கோலம் போடக் கூடாது.
7. அமாவாசை, முன்னோர்களுக்குத் திதி செய்தல் (சிரார்த்தம்) ஆகிய நாட்களில் கோலமிடுவதைத் தவிர்க்க வேண்டும்.
8. இறைவனின் சக்கரச் சின்னங்களைப் பூஜை அறையில் மட்டும் தான் கோலமாகப் போட வேண்டும். வாசலில் போடக்கூடாது. ஏனென்றால், அந்தக் கோலங்களை யாராவது தெரியாமல் மிதித்துவிட்டால் பாவம் சேரும். அந்த இல்லத்தில் இருப்பவர்களுக்குத் தோஷம் ஏற்படும்.



7. கோலமும் பயன்களும்

பயன்கள்:

நம் முன்னோர்களின் ஒவ்வொரு வழக்கமும், அறிவியல் பின்ணிக் கொண்டதாக அமைந்துள்ளது. அதன் படி கோலமும், மனிதர்களின் உடல்நலன் கருதியே உருவாக்கப்பட்டுள்ளது. இதன் பயன்களைப் பற்றிக் கீழே காணலாம்.

1. அரிசி மாவில் கோலம் போடுவதால் மண்ணில் வாழும் உயிரினங்கள் மற்றும் பறவைகளுக்கு உணவு கிடைக்கிறது. எனவே இது தானம் செய்தப் பலனை அளிக்கிறது.

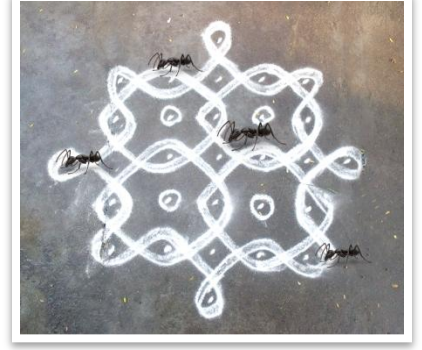

2. கோலத்தை, அதிகாலைப் பொழுதில் போடுவதால் தூயக் காற்றை சுவாசிக்க முடிகிறது.

3. குளிந்து கோலம் போடும் போது, பெண்களின் இடுப்பு எலும்பு பகுதி உறுதிப்படுகிறது.



4. சிக்குக் கோலம், நேர்ப் புள்ளிக் கோலம், இடைப் புள்ளிக் கோலம் எனப் பல மாறுபட்ட கோலங்கள் போடுவதால் மூளைக்கும் இதயத்திற்கும் புத்துணர்ச்சி கிடைப்பதுடன், மன அமைதிக்கும் வழி வகுக்கிறது.

5. சிக்குக் கோலமிடுவதால் தெளிந்தச் சிந்தனை உருவாகிறது. சிக்கலான தருணங்களில் பதட்டம் இல்லாமல் நிதானமாக முடிவெடுக்கும் பக்குவத்தைக் கொடுக்கிறது.

6. புள்ளிக் கோலங்கள் போடும் போது புள்ளிகளைக் கூர்ந்து நோக்குவதால் கண்ணுக்கு பயிற்சி கிடைத்து, பார்வைத்திறன் அதிகரிக்கிறது.



7. ரங்கோலிக் கோலம் போடும்போது ஒவியத் திறன் முழுமையாகக் வெளிக் கொண்டு வரப்படுகிறது.

8. கோலமானது வரைபவர்களின் கற்பனைத் திறனை அதிகரிக்கச் செய்கிறது.

9. கோலம் போடுவதால் உடல் மற்றும் உள்ளம் ஆகியவற்றிற்கிடையே உள்ள ஒருங்கிணைப்புத் திறன் மேம்படுகிறது.

10. கோலம் போடுபவர்களுக்குப் பொறுமை, புத்திக்கூர்மை, ஞாபகசக்தி, செயலில் கவனம் போன்றவை பரிசாகக் கிடைக்கின்றன.



கோலமும் பயிற்சியும்

1. நட்சத்திரக்கோலம்

✓ 7 புள்ளி 1 வரிசை ஊடு புள்ளி 4 வரை நட்சத்திரக் கோலம் வரையும் முறை.

1

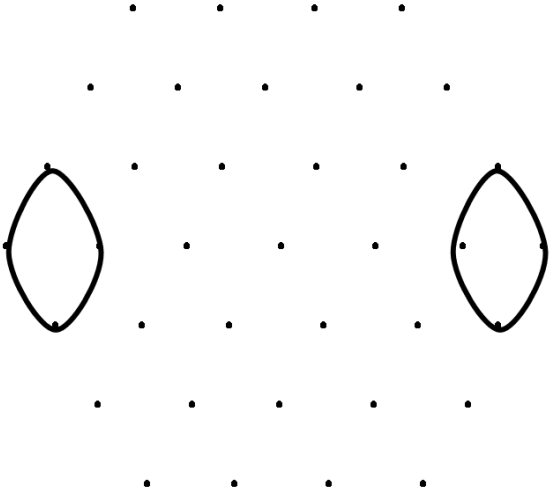

2

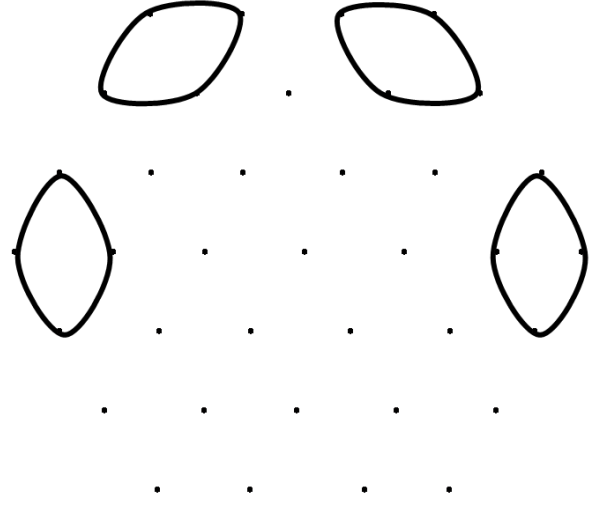

3

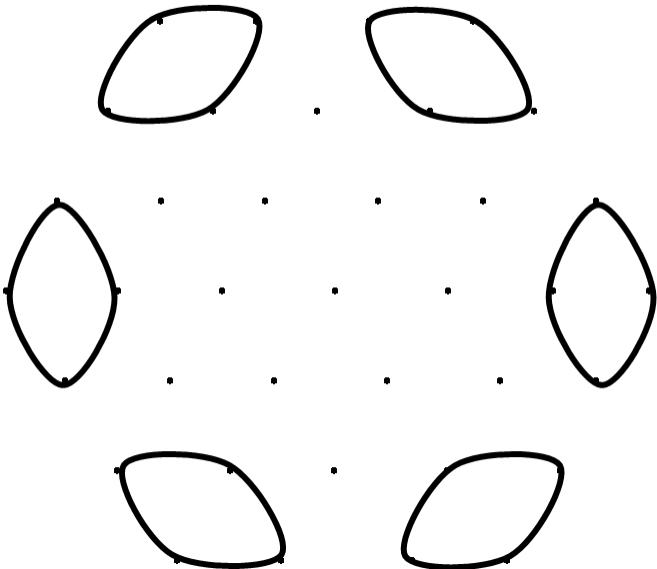

4

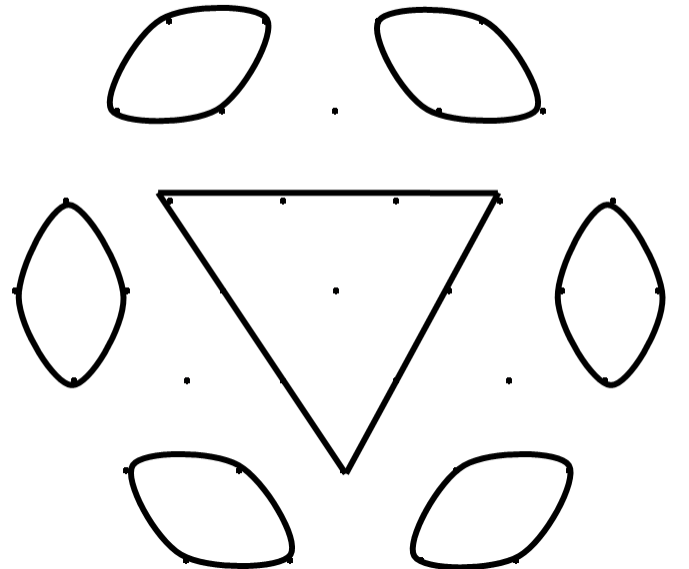

✓ 7 புள்ளி 1 வரிசை ஊடு புள்ளி 4 வரை நட்சத்திரக் கோலம் வரையும் முறை.

5

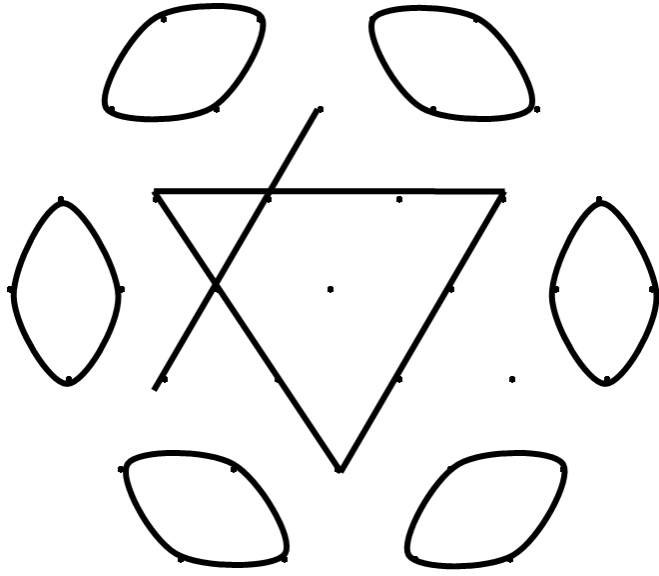

6

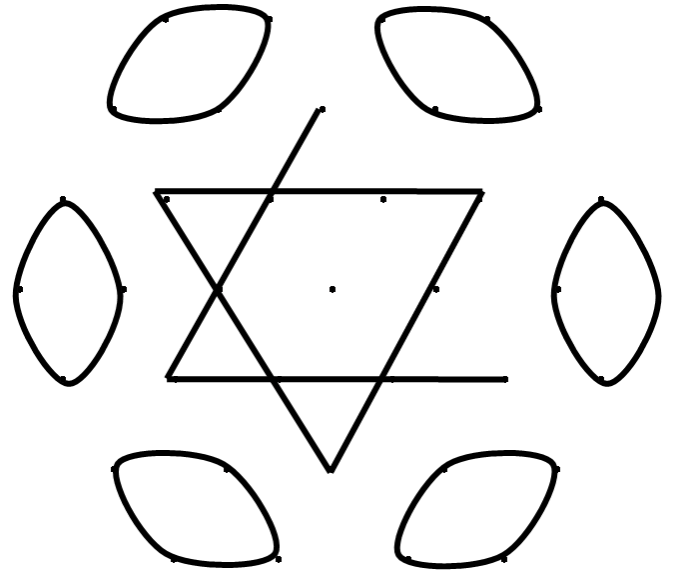

7

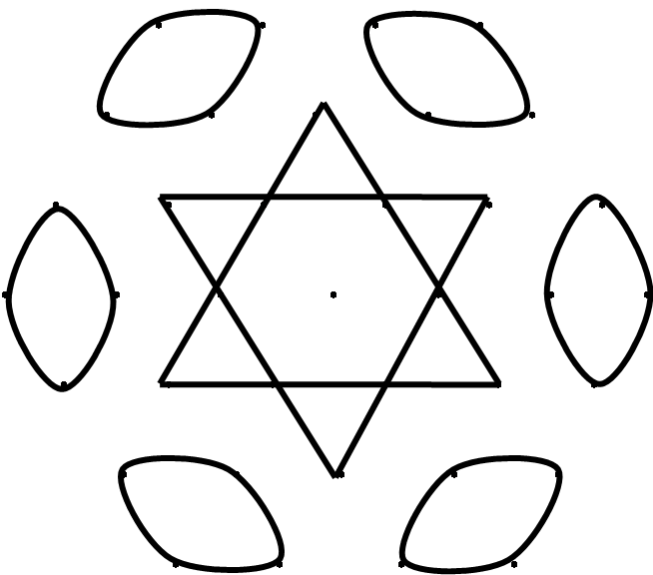

8

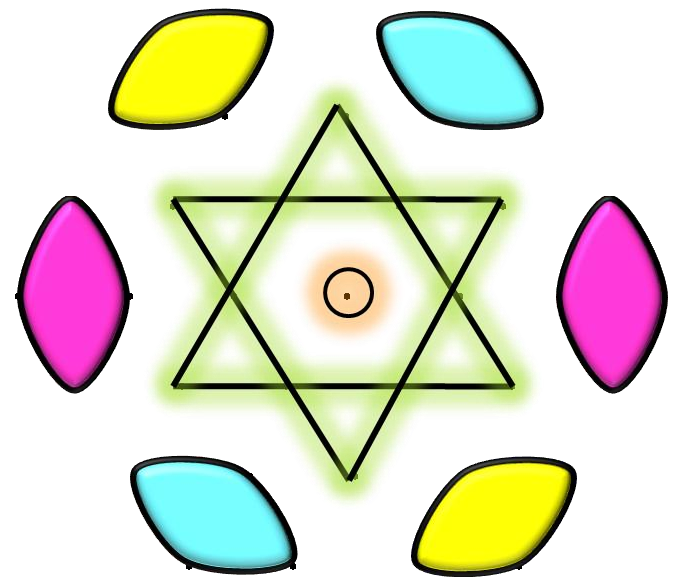

✓ 7 புள்ளி 1 வரிசை ஊடு புள்ளி 4 வரை நட்சத்திரக் கோலம்
வரைந்து பழகு.

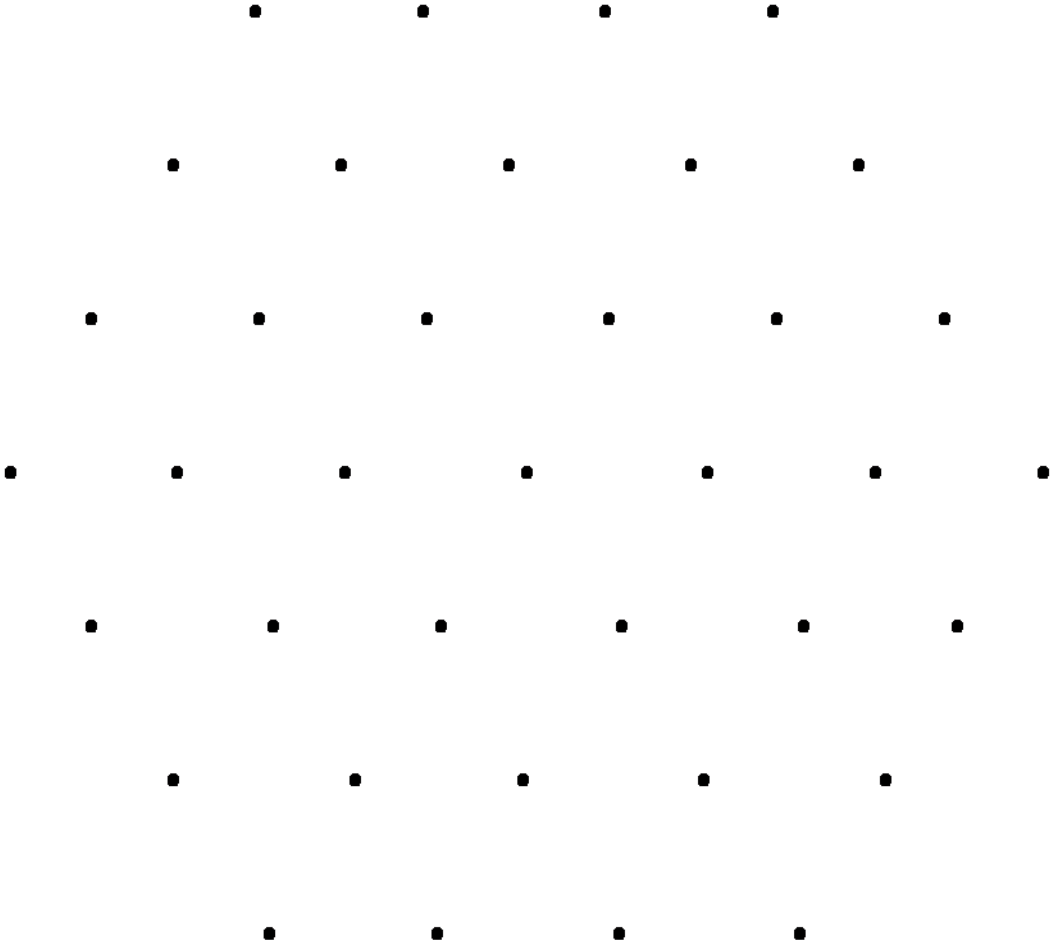

2. சங்கு கோலம்

✓ 4 புள்ளி 1 வரிசை ஊடு புள்ளி 1 வரை சங்கு கோலம் வரையும் முறை.

1

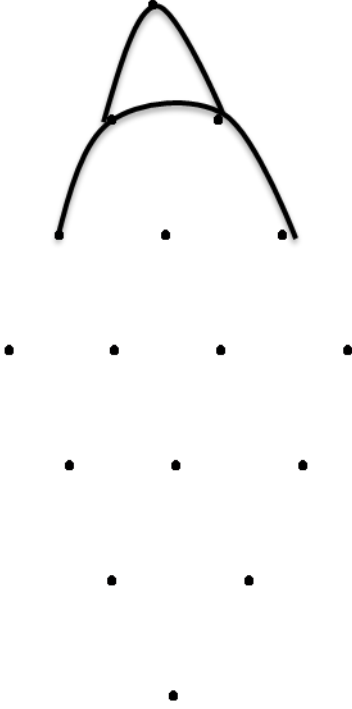

2

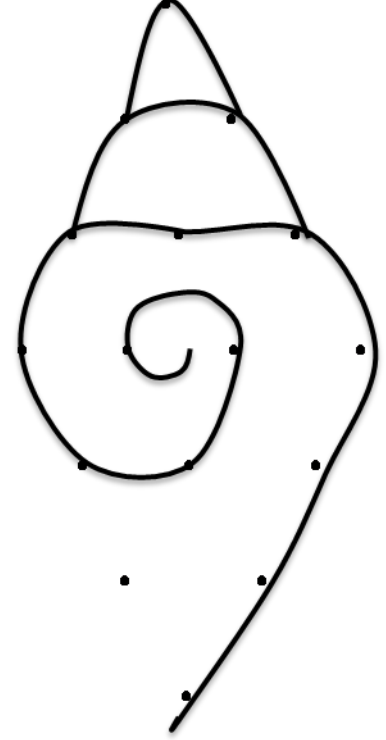

3



4



✓ 4 புள்ளி 1 வரிசை ஊடு புள்ளி 1 வரை சங்கு கோலம்
வரைந்து பழகு.

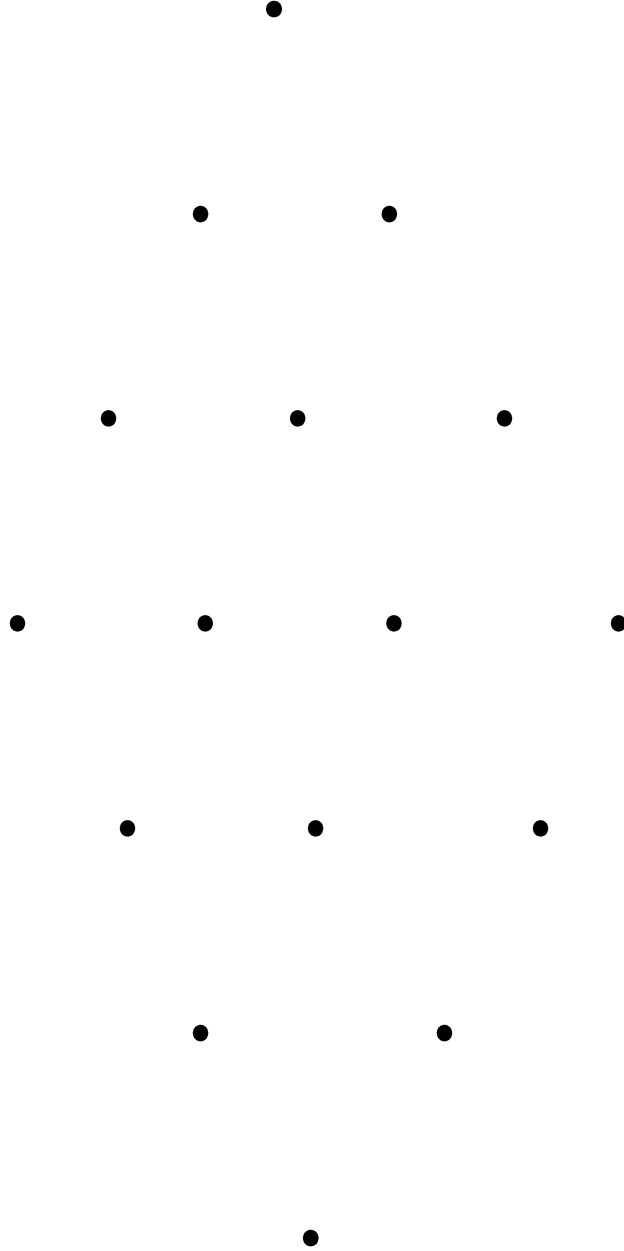

3. தாமரைக்கோலம்

✓ 5 புள்ளி 1 வரிசை 3 புள்ளி 2 வரிசை 1 வரை தாமரைக்கோலம் வரையும் முறை.

1

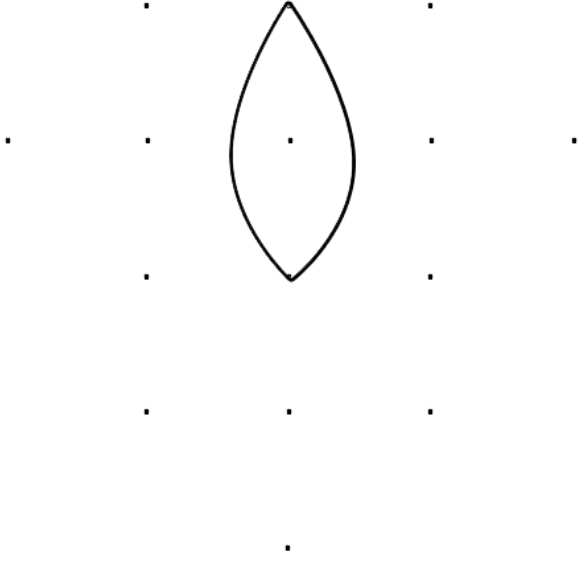

2

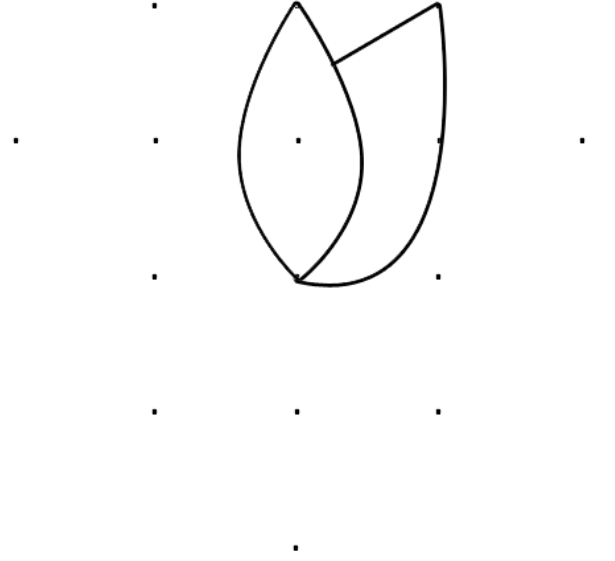

3

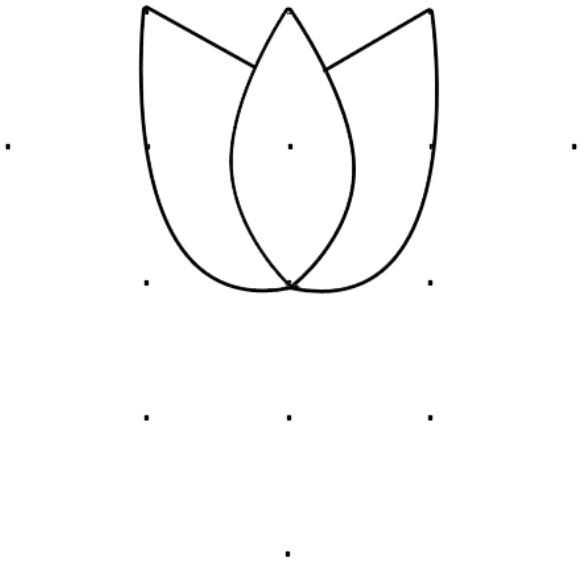

4

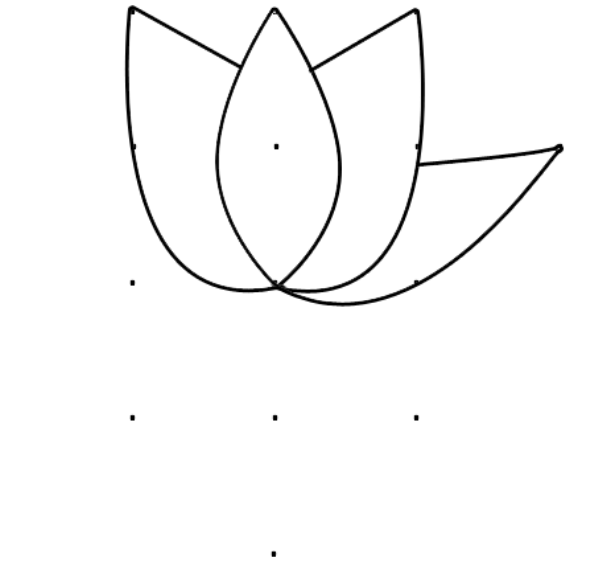

✓ 5 புள்ளி 1 வரிசை 3 புள்ளி 2 வரிசை 1 வரை தாமரைக்கோலம்
வரையும் முறை.

5

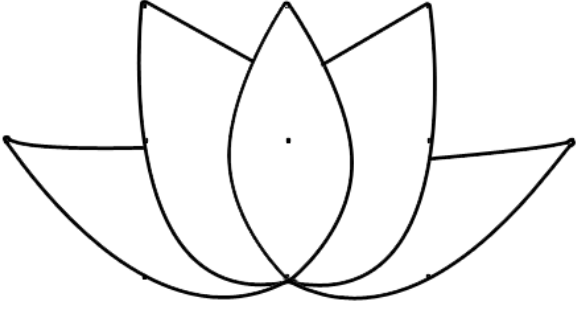

6

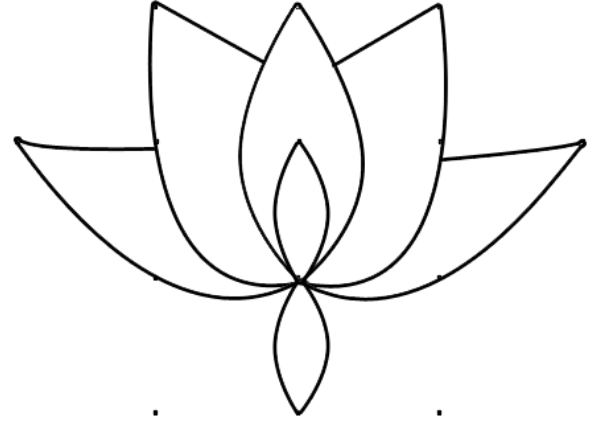

7

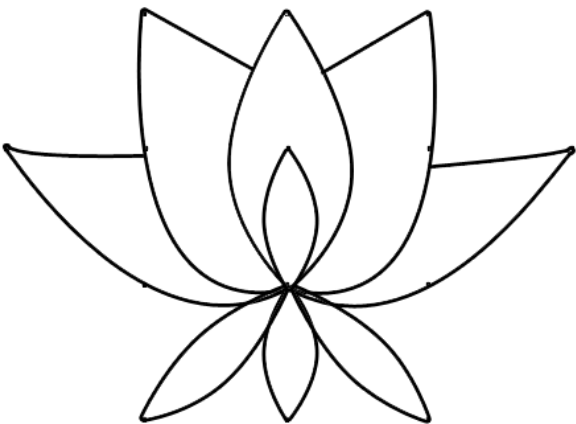

8

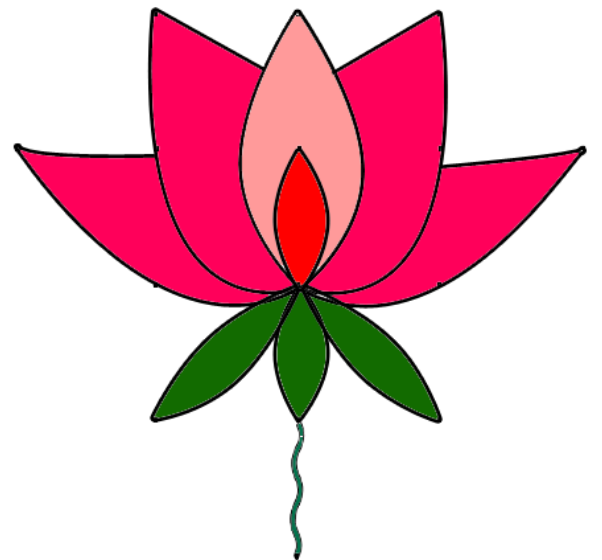

✓ 5 புள்ளி 1 வரிசை 3 புள்ளி 2 வரிசை 1 வரை தாமரைக்கோலம்
வரைந்து பழகு.

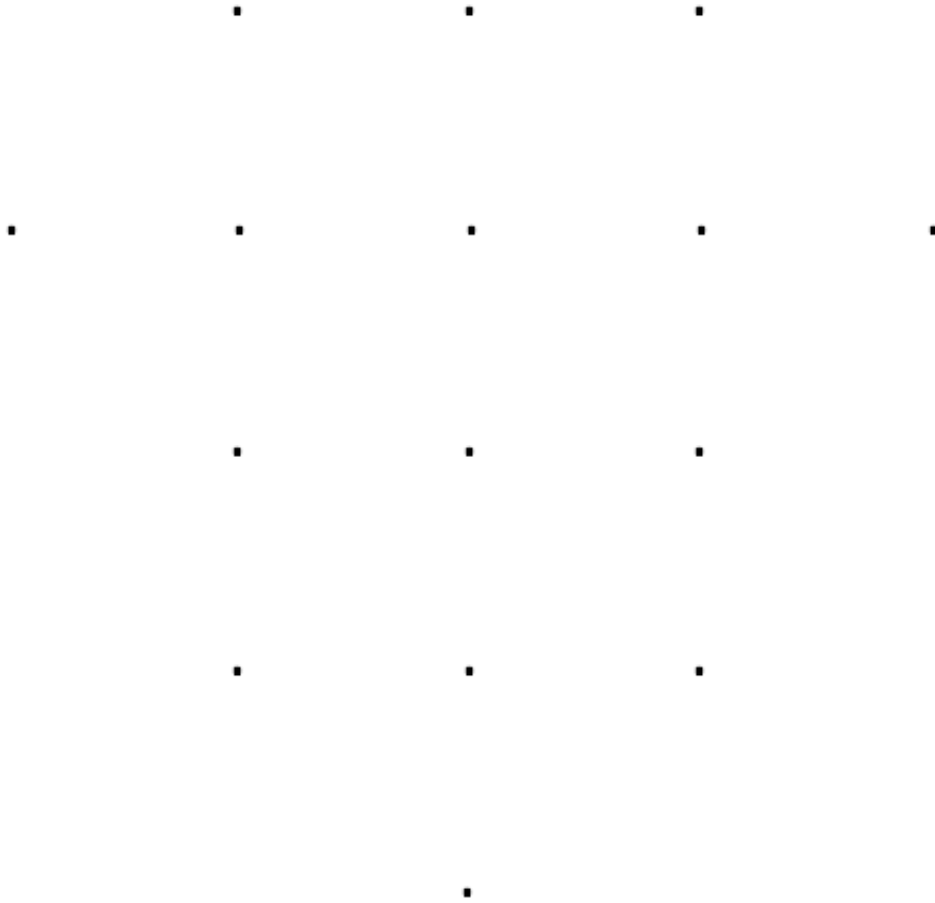

4. தேர்க் கோலம்

✓ 5 புள்ளி 3 வரிசை நேர்ப் புள்ளி 3 வரை தேர்க் கோலம் வரையும் முறை.

1

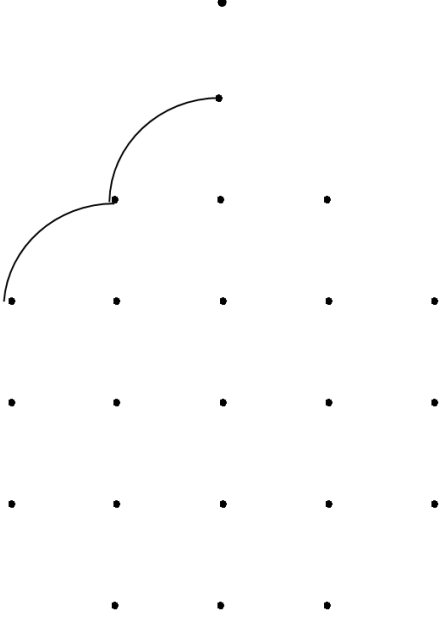

2

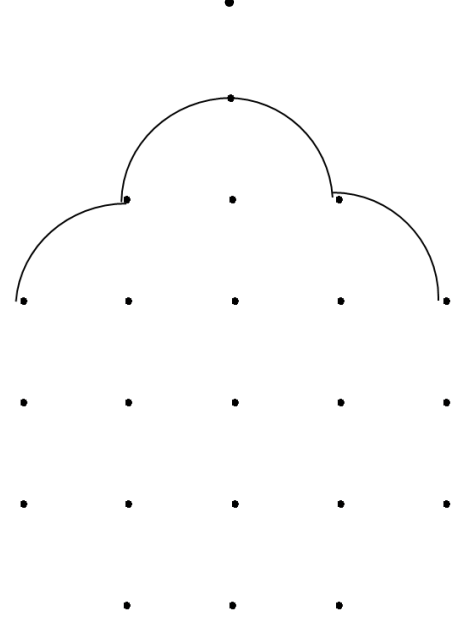

3

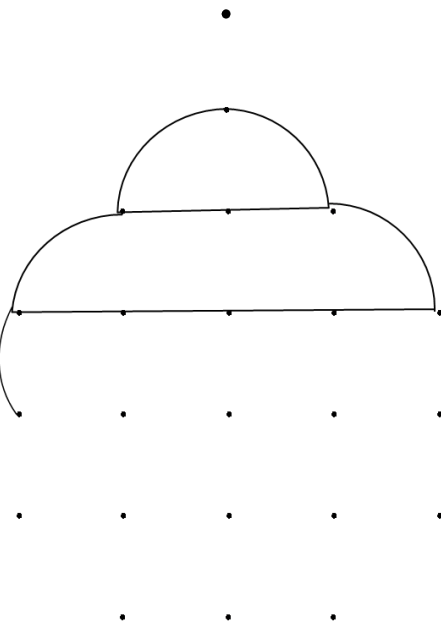

4

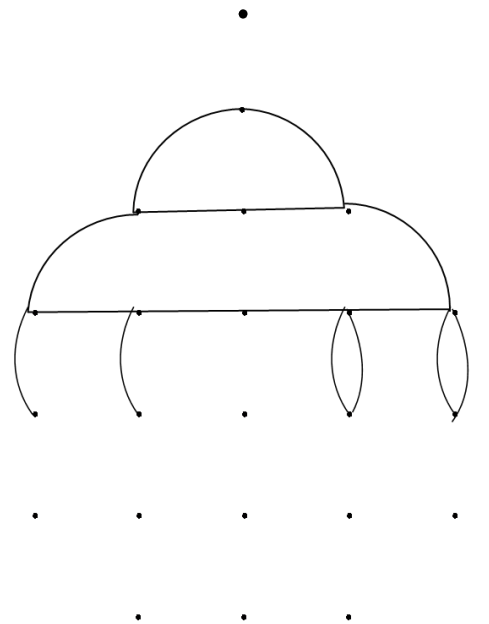

✓ 5 புள்ளி 3 வரிசை நேர்ப் புள்ளி 3 வரை தேர்க் கோலம் வரையும் முறை.

5

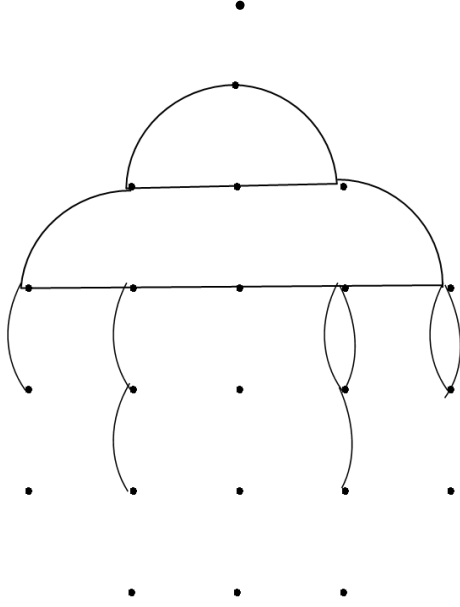

6

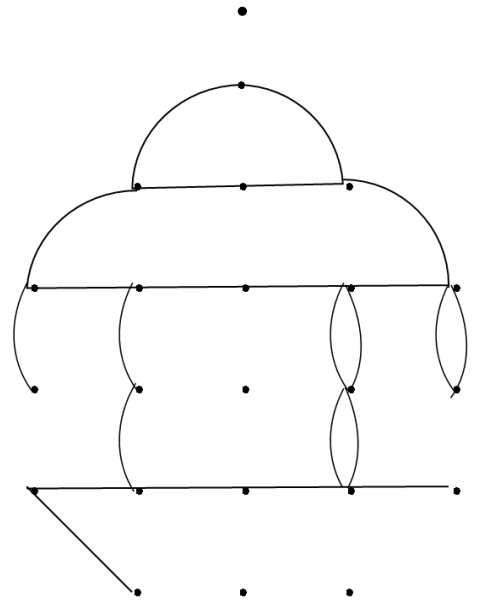

7

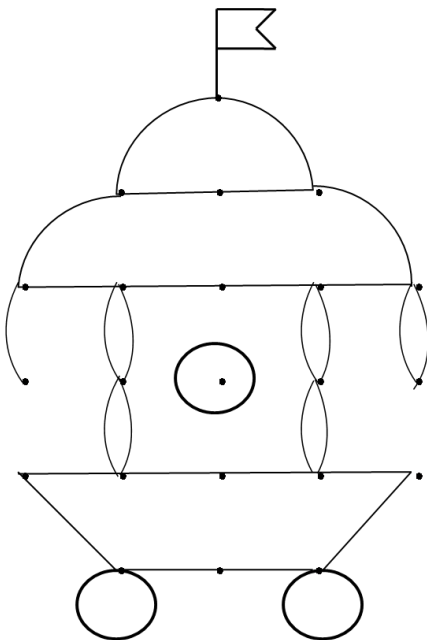

8

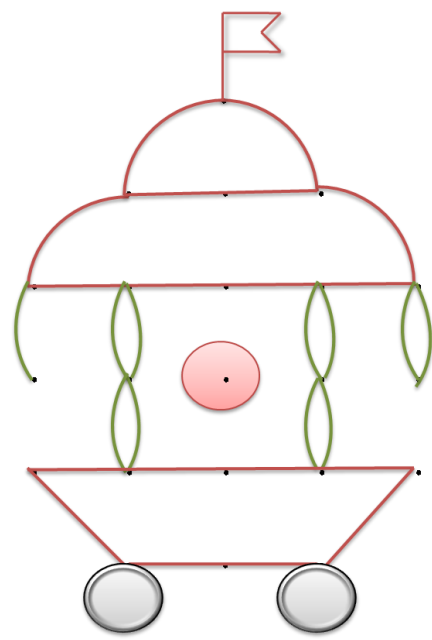

✓ 5 புள்ளி 3 வரிசை நேர்ப் புள்ளி 3 வரை தேர்க் கோலம்
வரைந்து பழகு.

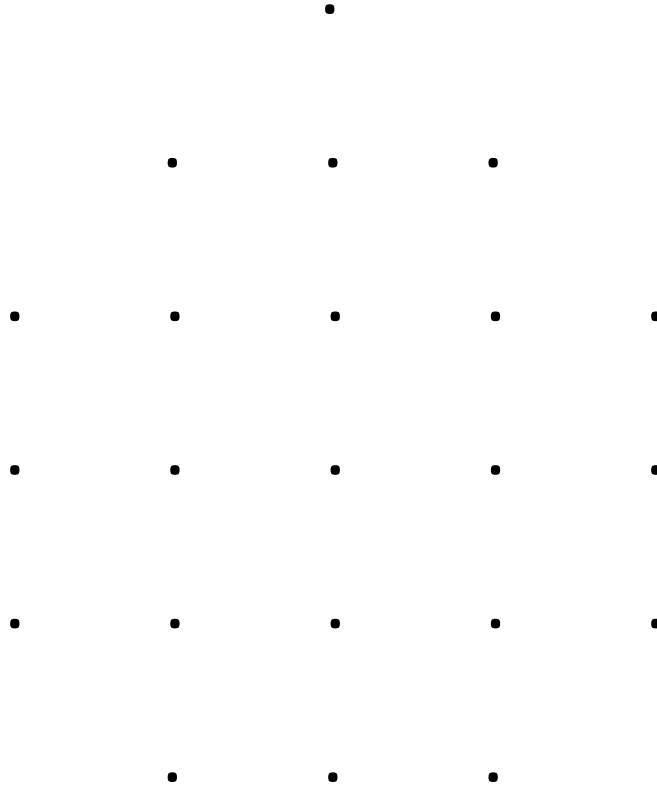

5. விளக்குக் கோலம்

✓ 6 புள்ளி 6 வரிசை நேர்ப் புள்ளி விளக்குக் கோலம் வரையும் முறை.

1

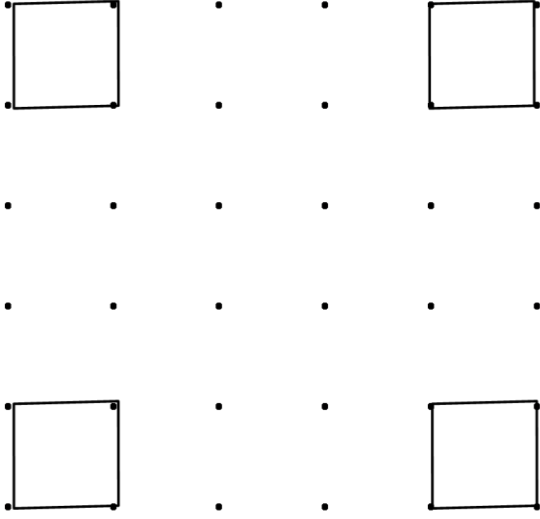

2

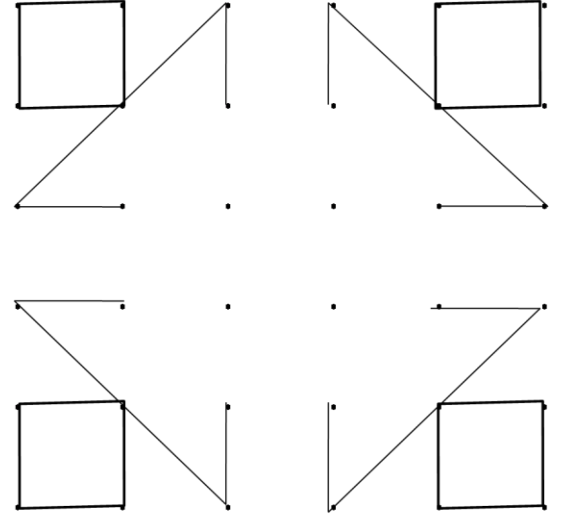

3

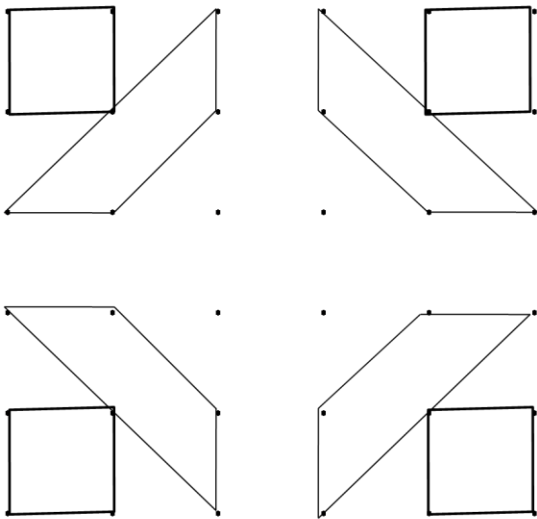

4

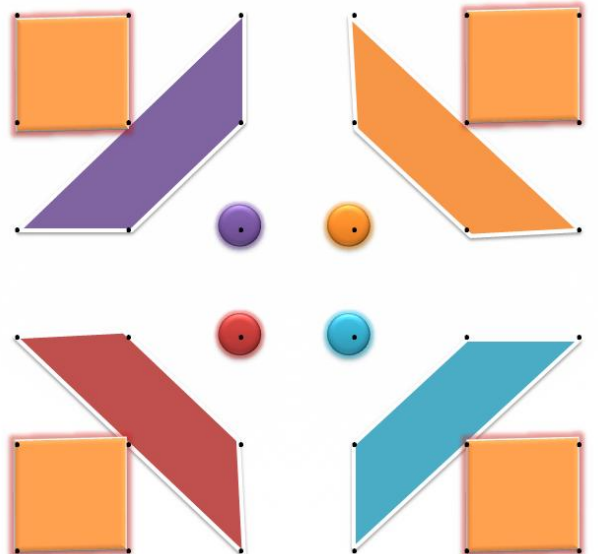

✓ 6 புள்ளி 6 வரிசை நேர்ப் புள்ளி விளக்குக் கோலம்
வரைந்து பழகு.

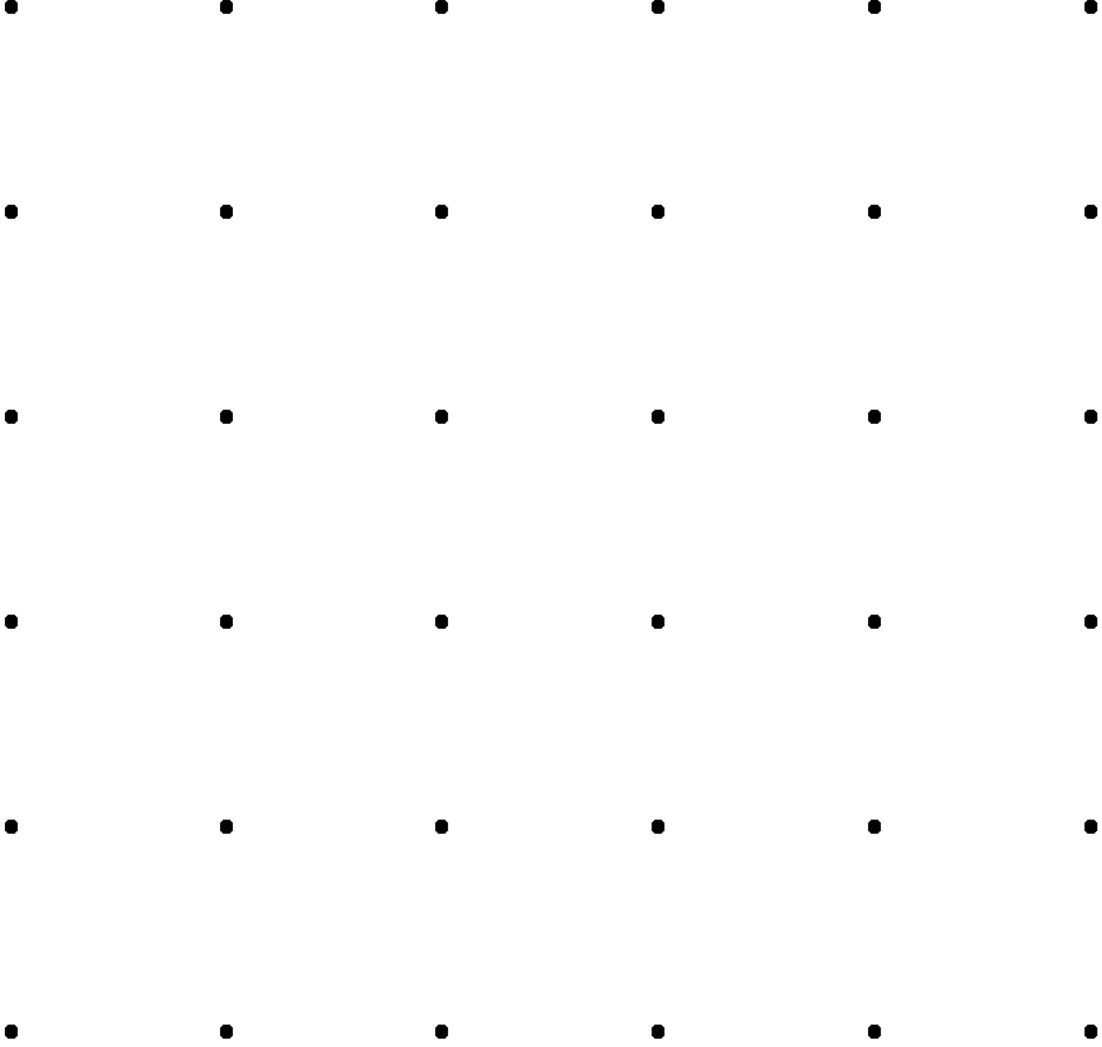

பண்டையத் தமிழ் மக்கள், சமூகத்திற்குத் தன்னுடைய
கருத்துகளைக் குறியீடுகள் வாயிலாக
வெளிப்படுத்தியதையும் அதன் வழி உருவான
கோலங்களில் ஒரு சிலவற்றை இங்கு வரைந்தும்
வண்ணம் தீட்டியும் மகிழ்ந்திருப்போம்.

*மொலும் பல அழகான கோலங்களை இதன் தொடர்ச்சிப் புத்தகமான
அடுத்தத் தொகுப்பில் காண்போம்...*



பா. உமா மகேஸ்வரி., M.A., M.Phil., (Ph.D) [Tamil].,

[மொழி ஆய்வாளர்]

உடன் உலகத்தமிழ்க் கல்விக்கழக தமிழ் ஆசிரியர்கள்
மற்றும் வரைகலையாளர்கள்.



உலகத்தமிழ்க் கல்விக்கழகம்

www.worldtamilacademy.com